

Na temelju članka 6. Zakona o zakupu i kupoprodaji poslovnog prostora („Narodne novine“ broj: 125/11.) i Odluke o davanju u zakup poslovnih prostora, urbroj: 12/03/15-I/2 od 12. ožujka 2015. godine LEĆ d.o.o. raspisuje

JAVNI NATJEČAJ za davanje u zakup poslovnih prostora putem prikupljanja pisanih ponuda

I PREDMET NATJEČAJA

1. poslovni prostor na tržnici u Vodicama, označen kao prostor br. 1., ukupne površine 7 m², početna cijena mjesečne zakupnine iznosi 266,00 kn/m² = 1.862,00 kn, bez PDV-a
2. poslovni prostor na tržnici u Vodicama, označen kao prostor br. 3., ukupne površine 17,7 m², početna cijena mjesečne zakupnine iznosi 266,00 kn/m² = 4.708,20 kn, bez PDV-a

II OPĆI UVJETI NATJEČAJA

1. Na natječaj se mogu javiti fizičke osobe koje su državljani Republike Hrvatske te pravne osobe koje su registrirane za obavljanje djelatnosti koju namjeravaju obavljati u poslovnom prostoru.
2. Poslovni prostori daju se u zakup u stanju u kakvom se trenutno nalaze, na rok od 5 godina.
3. Natjecatelji koji sudjeluju u natječaju dužni su uplatiti jamčevinu u iznosu od 500,00 kn, na žiro-račun LEĆ d.o.o., otvoren kod Zagrebačka banka d.d. IBAN: HR242360001101468694, s opisom plaćanja: jamčevina-javni natječaj poslovni prostori
Natjecateljima koji su položili jamčevinu, a čija ponuda ne bude prihvaćena jamčevina će se vratiti.
4. Pisane ponude prikupljaju se u roku od 8 dana od objave natječaja na www.lec.hr, zaključno do 23. ožujka 2015. godine u 13,00 sati.
5. Pisane ponude s traženim dokazima i priložima i označenom visinom zakupnine treba dostaviti u zatvorenim omotnicama na adresu:
LEĆ d.o.o., Obala Juričev Ive Cote 9, 22211 Vodice
Povjerenstvo za postupke natječaja za davanje u zakup poslovnih prostora
„Natječaj za zakup poslovnog prostora – ne otvarati“

Pisana ponuda mora sadržavati:

- naziv i sjedište ponuditelja,
- ponuđeni iznos zakupnine ispisan brojkama i slovima, bez PDV-a
- presliku obrtnice ili izvadak iz sudskog ili obrtnog registra ako je natjecatelj obrtnik ili pravna osoba, a za udruge izvod iz registra udruga,
- kratak opis djelokruga rada podnositelja ponude,
- dokaz o uplati jamčevine,
- dokaz o nepostojanju dospjelih obveza prema LEĆ d.o.o. (potvrda ekonomsko-računovodstvenog sektora LEĆ d.o.o.)
- broj žiro-računa i naziv banke za povrat jamčevine
- Izjavu da će se u LEĆ d.o.o. prilikom potpisa ugovora dostaviti bjanko zadužnica na iznos od 50.000,00 kn
- Izjavu o prihvaćanju općih uvjeta iz natječaja
- Izjavu o prihvaćanju postavljanja reklama i označavanja poslovnog prostora sukladno projektnom nacrtu

Javno otvaranje ponuda obaviti će se dana 23.03.2015. godine u 13,00 h, u prostorijama LEĆ d.o.o., Obala Juričev Ive Cote 9., Vodice.

Nepotpune ponude, ponude prispjele nakon isteka roka za podnošenje ponuda i ponude natjecatelja koji na dan isteka roka za dostavu ponuda imaju bilo kakav dug prema LEĆ d.o.o. neće se razmatrati.

- u cijenu zakupa zaračunata je usluga korištenja WC-a, vode i kanalizacijskog sustava, dok troškove električne energije snosi zakupnik;
- nije dozvoljeno izlaganje asortimana izvan poslovnog prostora, na vanjskom zidu poslovnog prostora kao ni na javnoj površini ispred objekta;
- nisu dozvoljene nikakve intervencije na fasadi poslovnog prostora;
- eventualni klima uređaji moraju biti postavljeni (gdje je to moguće) na krovu, a za ostale prostore dozvoljava se postavljanje mobilnih klima uređaja;
- dozvoljeno je uređenje unutrašnjosti poslovnog prostora po želji zakupnika osim zamjene prozora, vrata i pločica;
- nije dozvoljeno poslovni prostor ili dio prodajnog prostora dati u podzakup ili ustupiti na bilo koji način drugoj osobi, odnosno korisniku;

6. Sukladno Zakonu o zakupu i kupoprodaji poslovnog prostora i Odluke o davanju u zakup poslovnih prostora najpovoljnijom ponudom smatrat će se ona ponuda koja uz ispunjenje uvjeta iz natječaja sadrži i najviši iznos zakupnine.
7. Dosadašnji zakupnik ima pravo prvozakupa uz uvjet prihvatanja najvećeg ponuđenog iznosa zakupnine.
8. Najpovoljniji ponuđač obvezan je u roku 8 dana od dana dostave Odluke o odabiru zaključiti ugovor o zakupu poslovnog prostora s LEĆ d.o.o., u protivnom smatrat će se da je odustao od zakupa, prostor će se ponuditi slijedećem najpovoljnijem ponuđaču, a uplaćena jamčevina se ne vraća.
9. LEĆ d.o.o. zadržava pravo ne izabrati niti jednog natjecatelja i pravo poništiti natječaj, bez obrazloženja i odgovornosti prema natjecateljima.
10. Sve informacije u svezi natječaja mogu se dobiti svakim radnim danom na telefon: 022/443-787, od 8-14 sati.

Dostaviti:

1. web stranica LEĆ d.o.o. www.lec.hr
2. Pismohrana, ovdje

LEĆ d.o.o.
Obala Junčićev trg Čakovec 9
VODICE
OIB: 7937111137

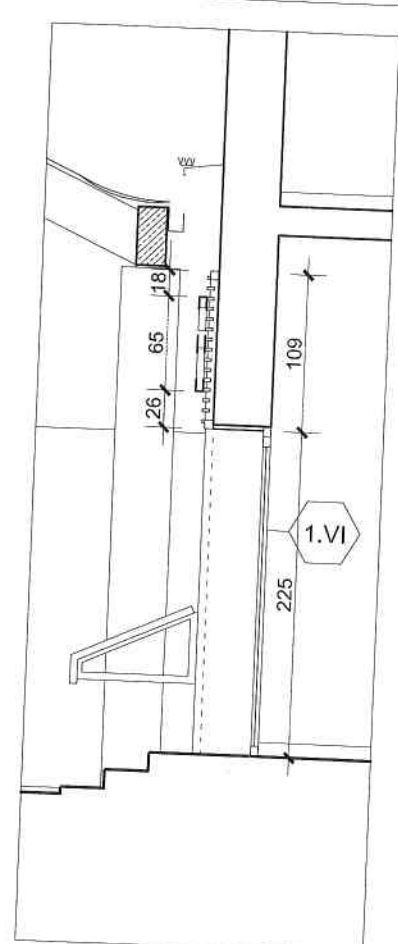
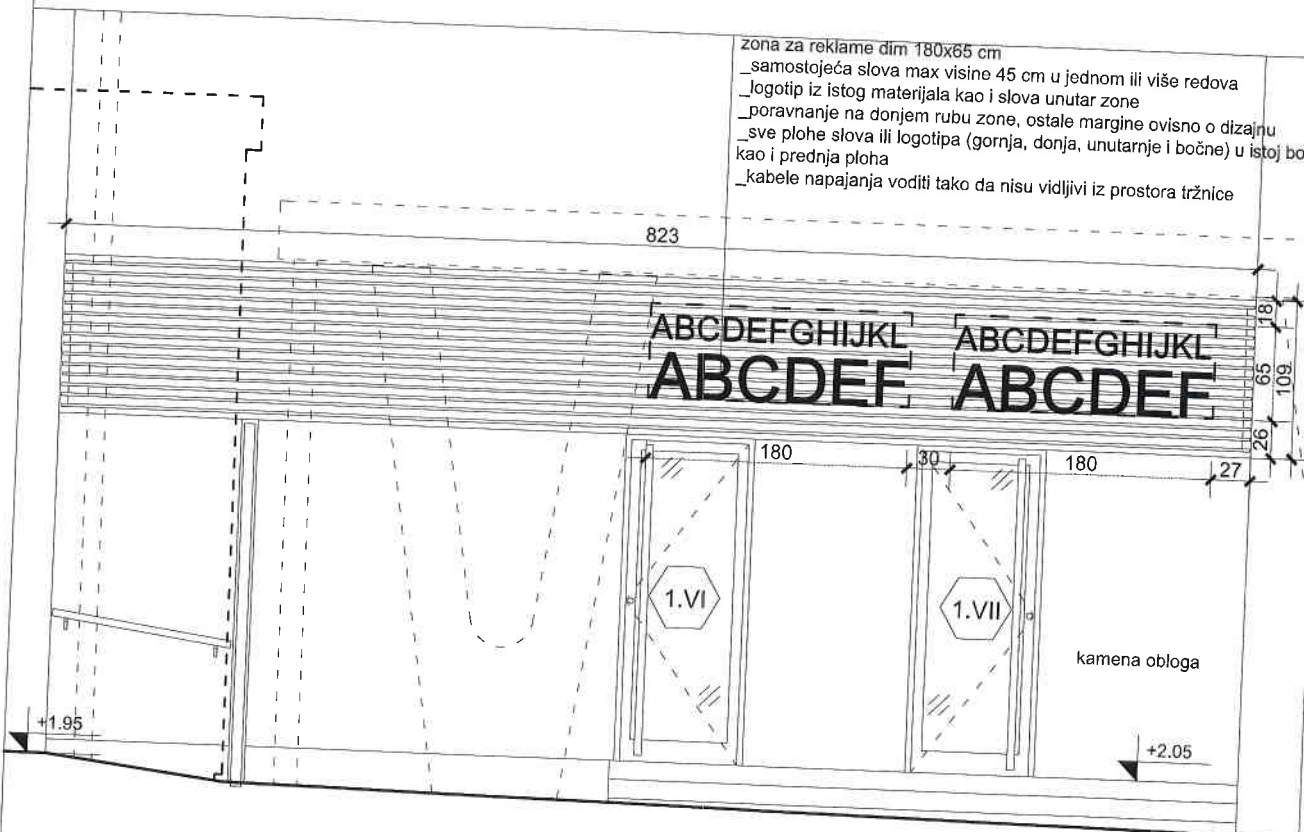

ZELENA TRŽNICA I RIBARNICA U
VODICAMA
 dio kat. č. z. 7178/20 i 7178/1
 k.o. Vodice

FAZA PROJEKTA
**IZVEDBENI ARHITEKTONSKI
 PROJEKT**

SADRŽAJ
HEME 1.X

B.P. 12/12 Z.O.P.12/12
 MJ 1:50 kolovoz 2014. **3.IX**

zona za postavljanje prozirne folije sa natpisom /
 reklamom / logotipom na ostakljenom dijelu vrata

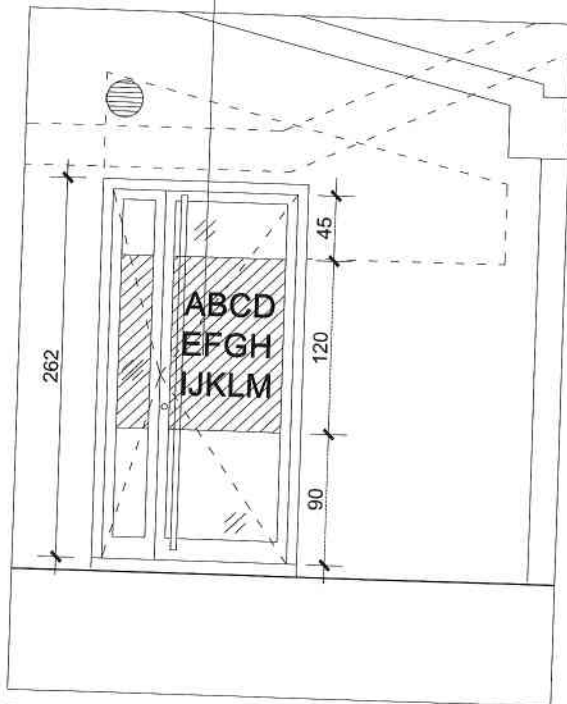

POGLED IZVANA

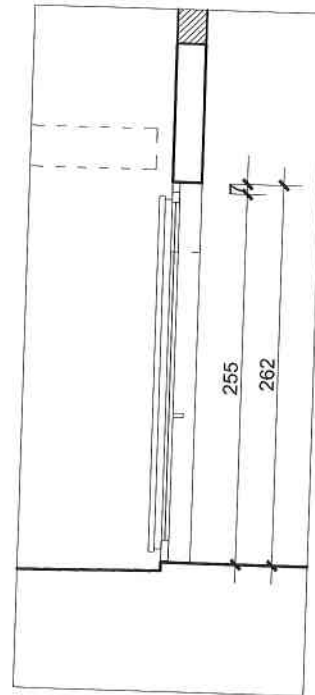

PRESJEK

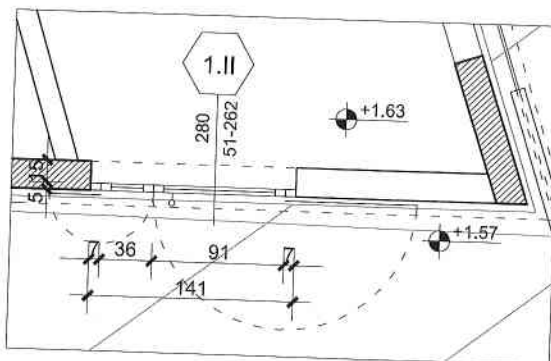

TLOCRT



ZELENA TRŽNICA I RIBARNICA U
VODICAMA
 dio kat. č. z. 7178/20 i 7178/1
 k.o. Vodice

FAZA PROJEKTA
**IZVEDBENI ARHITEKTONSKI
 PROJEKT**

SADRŽAJ
HEMA 1.II

B.P. 12/12 Z.O.P.12/12
 MJ 1:50 kolovoz 2014. **3.II**

zona za postavljanje folije sa natpisom /
 reklamom / logotipom na ostakljenom dijelu vrata

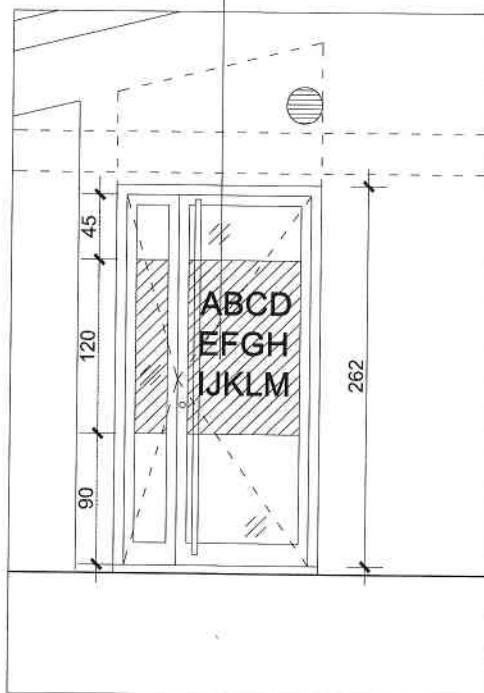

POGLLED IZVANA

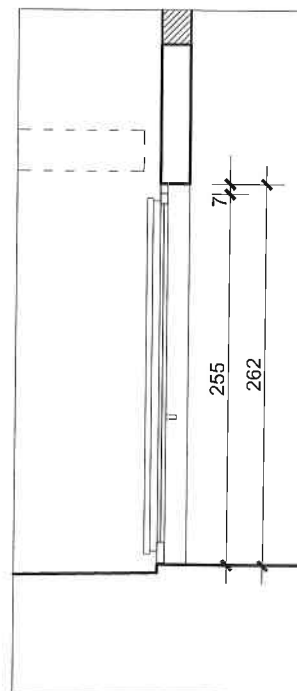

PRESJEK

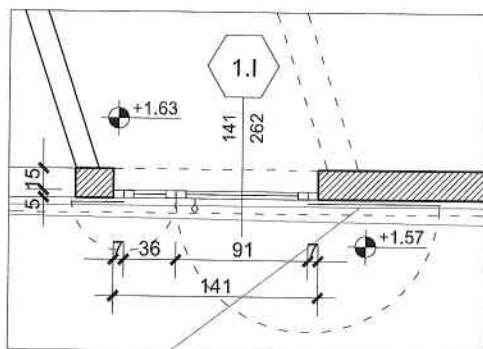

TLOCRT



ZELENA TRŽNICA I RIBARNICA U
VODICAMA
 dio kat. č. z. 7178/20 i 7178/1
 k.o. Vodice

FAZA PROJEKTA
**IZVEDBENI ARHITEKTONSKI
 PROJEKT**

SADRŽAJ
HEMA 1.I

B.P. 12/12 Z.O.P.12/12
 MJ 1:50 kolovoz 2014. **3.I**